

Ante cualquier consulta o reclamo, por favor anote el número de O.P. (número de partida) que figura en la caja.
Atención al cliente: +54 9 261 3043471 whatsapp
Correo: platinum@cuyoplacas.com.ar

INSTRUCCIONES DE ARMADO

RESPALDO Sommier 955 / 2 1/2 plazas / con repisa

Revisión 06

Folleto M3530

4- Colocar las cajas en los COSTADOS y unir a los pernos de la TAPA (recordar que las flechas de las cajas deben apuntar a la dirección de los pernos). Ver recuadro SISTEMA DE UNIÓN MINIFIX.

5- Atornillar los PARANTES (4) al ESTANTE GRANDE con tornillo 19x40.

6- Colocar un tarugo en el ESTANTE GRANDE. (Sirve de tope del CABECERO).

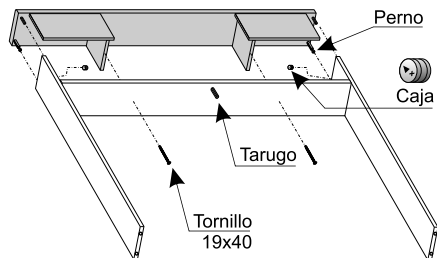

7- Girar el mueble para que quede con el FRENTE hacia abajo, y clavar las TRASERAS (7) y (8) con arandelas en las uniones de las TRASERAS.

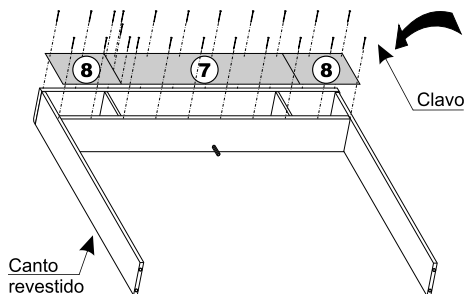

8- Parar el mueble con precaución.

Se sugiere amurar:

*Presentarlo en la pared donde irá ubicado.

*Presentar la escuadra (e), marcar el muro, perforar y colocar taco fischer correspondiente al tipo de muro.

*Atornillar las escuadras a los COSTADOS y a la pared.

9- Colocar a presión el logotipo en las perforaciones libres de la TAPA (0)

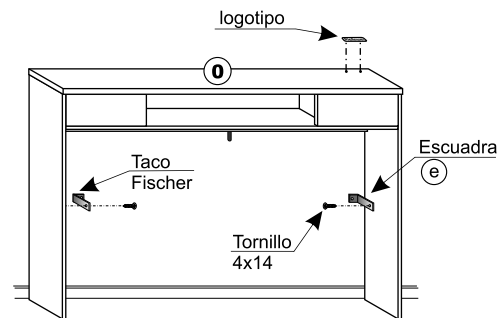

10- Atornillar las escuadras metálicas (d) en el CABECERO (6) con tornillo 4x14.

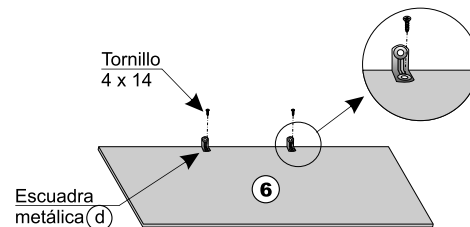

11- Atornillar el CABECERO GRANDE (6) con tornillos Confirmat a los COSTADOS.

12- Atornillar con tornillos 4x14 las escuadras metálicas (d) y el ESTANTE GRANDE (3).

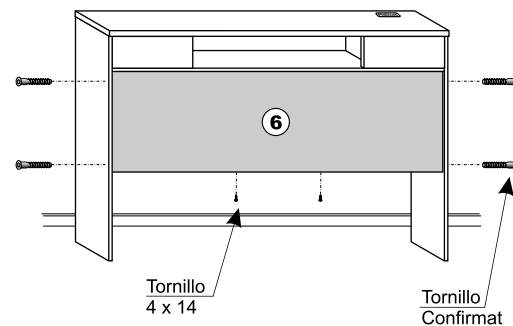

NIVELACIÓN

Si el piso del lugar donde el mueble ha sido instalado tiene algún desnivel, esto afectará al mueble provocando una desigualdad en la altura de las puertas y diferencias en la luz de separación de las mismas. Para solucionarlo fácilmente, coloque un pequeño suplemento entre el piso y la base del mueble (trozo de cartón o una moneda) en el punto necesario, generalmente en alguno de los vértices, hasta lograr corregir el defecto.



Este mueble ha sido cuidadosamente diseñado y fabricado para cumplir con sus necesidades. Las principales piezas tienen etiquetas para facilitar su identificación. Para lograr una total satisfacción, prestar atención a las instrucciones.

DESCRIPCIÓN DE PIEZAS

ITEM	DESIGNACIÓN	CANT.	CÓDIGO
0	TAPA	1	S0955_0
1	COSTADO IZQUIERDO	1	S0955_1
2	COSTADO DERECHO	1	S0955_2
3	ESTANTE GRANDE	1	S0955_3
4	PARANTES	2	S0955_4
5	PUERTAS	2	S0955_5
6	CABECERO	1	S0955_6
7	TRASERA GRANDE	1	S0955_7
8	TRASERAS	2	S0955_8

HERRAJES

ITEM	DESIGNACIÓN	CÓDIGO	CANT.	ILUSTRACIÓN
a	ARANDELA	M2347	6	
b	BISAGRA INTERNA CON TORNILLOS	M2402	4	
c	CLAVO 20 mm	M2268	30	
d	ESCUADRA METÁLICA	M2271	2	
e	ESCUADRA (p/amurar)	M2092	2	
f	LOGOTIPO	M2400	1	
g	LLAVE ALLEN	M2281	1	
h	MINIFIX 15 mm	M2207	2	
i	PATÍN	M2473	4	
j	TARUGO	M2361	9	
k	TORNILLO 4 x 14 (escuadras)	M2266	6	
l	TORNILLO 19 x 40	M2279	2	
m	TORNILLO CONFIRMAT	M2454	6	

- A** Identifique las partes y separe los herrajes en grupos de piezas idénticas para facilitar el armado.
- B** Para protección de las piezas, use el cartón de la caja como superficie de trabajo.
- C** Herramientas requeridas: destornillador Phillips y martillo. Adhesivo vinílico. Taco fisher y tornillo para amurar (de acuerdo al tipo de muro).

SISTEMA DE UNIÓN CON MINIFIX (CAJA Y PERNO)

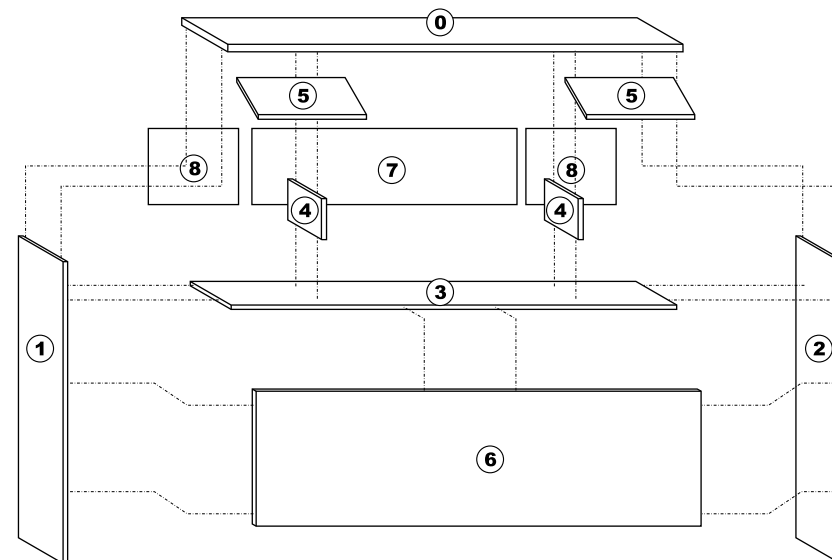
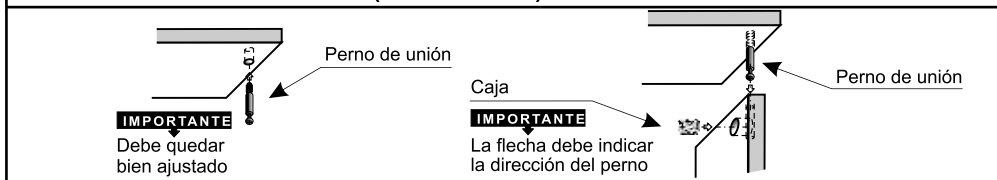

ARMADO

1- Ubicar el ESTANTE GRANDE (3) de canto con el frente (canto revestido) hacia arriba. Colocar los tarugos en los extremos, (se recomienda aplicar adhesivo previamente) y atornillar con tornillos Confirmat a los COSTADOS (1) y (2). Ajustar con llave Allen. Clavar los patines en las bases de los COSTADOS.

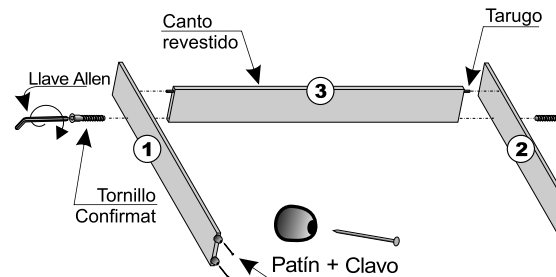

DETALLE BISAGRA

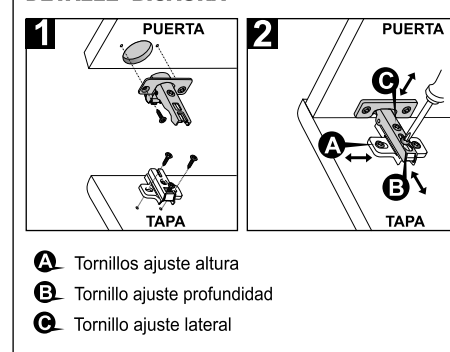

2- Colocar la TAPA (0) con las perforaciones hacia arriba y atornillar las bases de las bisagras. Atornillar las bisagras en las PUERTAS (5) y unir a la TAPA (ver recuadro DETALLE BISAGRAS). Atornillar los pernos minifix en las perforaciones correspondientes y colocar los tarugos.

